

- Apzīmējumi:**
- - projektējams apgaismojuma kabelis (Lietotāja)
  - - esošs 0,4kV el. kabelis
  - P1 - gaismeklis R2L2 LED pašdimmējams, uz balsta, h=4m (37W)
  - ◁ S-2 - projektoris "Sonpak" (250W)
  - J3 - gaismeklis iebūvēts sienā "Jalon H" (4W)
  - ▲ ML4 - gaismeklis "Milo", uz balsta, h=1.0m (2,4W)
  - ▲ ML5 - gaismeklis "Milo", uz balsta, h=2.5m (2,4W)
  - MC6 - gaismeklis iebūvēts zemē "Mica", LED, ar maināmu lenķi (2.5W)

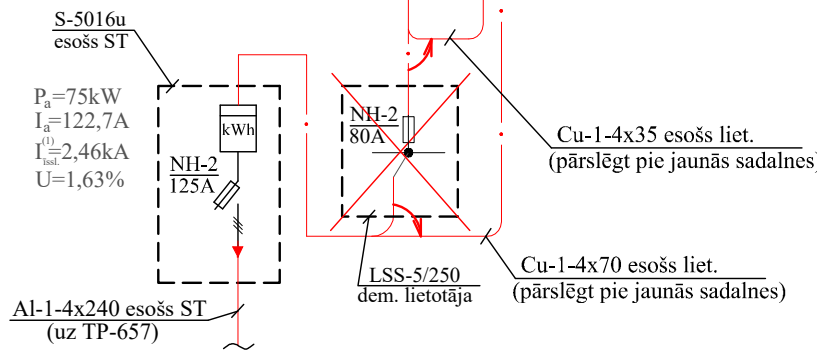

- Piezīmes:**
1. Galvenās piezīmes un apzīmējumus skatīt lapā ELT-2.
  2. Ģenplānu ar esošajiem un projektējamajiem elektriskajiem tīkliem skatīt lapā ELT-2.
  3. 0,4kV aprēķina shēmu skatīt lapā ELT-3.
  4. Projektējamās kabelis aizsargāt ar PE caurulēm visā garumā.
  5. Projektējamais pieslēgums ir paredzēts atļautās slodzes robežās.

Pasūtītājs:		<b>RPA "Rīgas pieminekļu aģentūra"</b> Reģ.Nr.:90001774093, Gaujas iela 19, Rīga, LV-1006	
Projektētājs:		<b>SIA "KĀRLIS"</b> Reģ.Nr. 40002000043; Skolas iela 21-301, Rīga, LV-1010	
BPDV	L.Aiksnis	15.05.2017	Projekta nosaukums: Rīgas Brāļu kapu Aizsaulces ielā 1b, Rīgā teritorijas apgaisme
Proj.	E.Notrums	15.05.2017	Nr./Arh.Nr.: 30-16 (RPA-16-34-IT)
			Stadija: BP
			Marka: ELT
			Mērogs: b/m
			Lapas Nr.: 4
Šī rasējuma ELT markas inženierkomunikāciju risinājumu autoritātes pieder SIA "Kārlis" E.N.			